

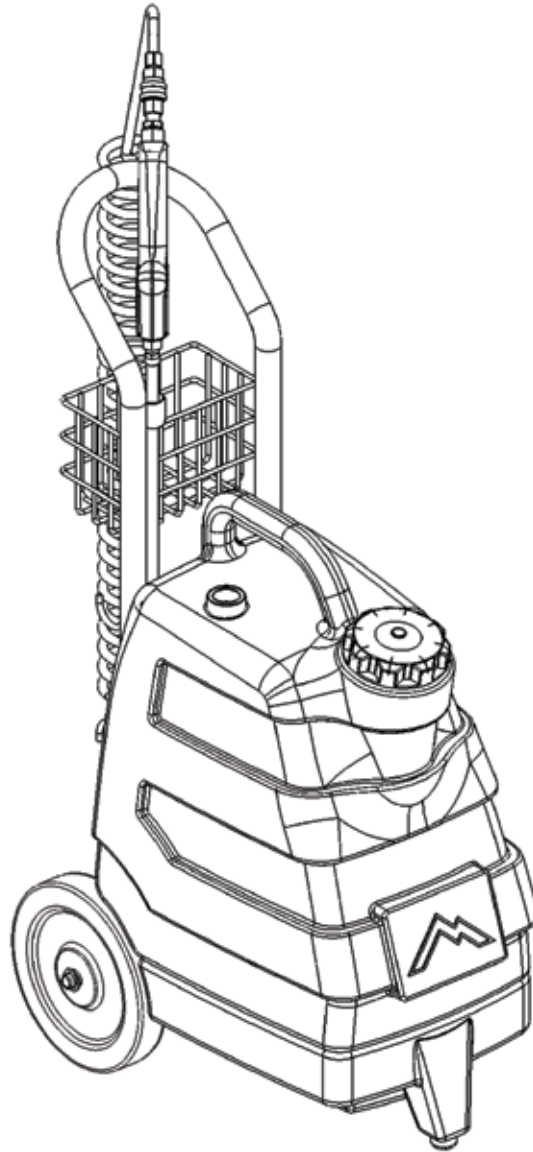

Instructions for 6002 Big B.O.S.S.™



Please read before use.



Model # _____

Serial # _____

Form # AD-6002

Index

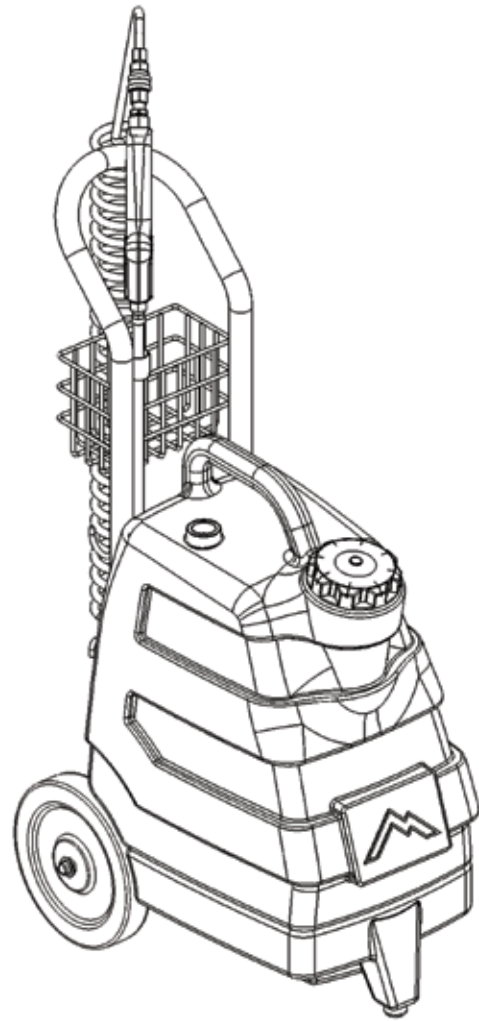

English
Español

FRONT

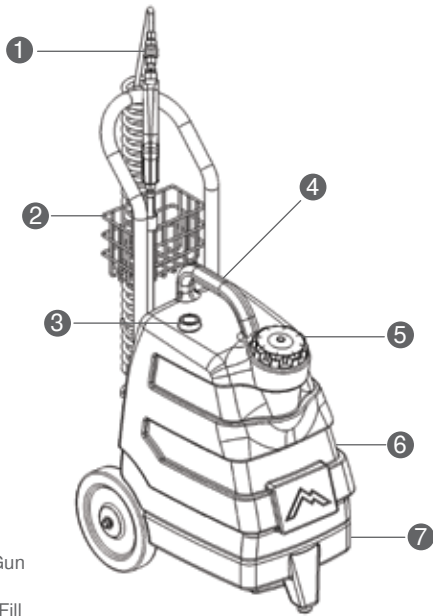

- 1. Spray Gun
- 2. Basket
- 3. Faucet Fill
- 4. Tank Handle
- 5. Vented Cap
- 6. 5 Gallon Tank
- 7. Chassis

BACK

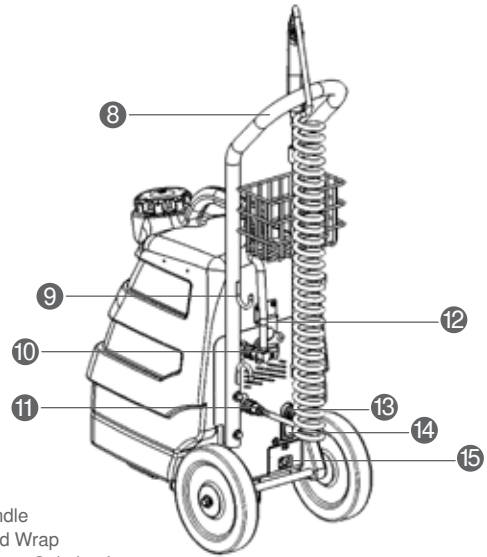

- 8. Handle
- 9. Cord Wrap
- 10. Pump Solution In
- 11. Pump Solution Out
- 12. Release Latch
- 13. Battery Level Monitor
- 14. On/Off/Charge Switch
- 15. Charger Port

ELECTRICAL INPUT PORT (CHARGER)

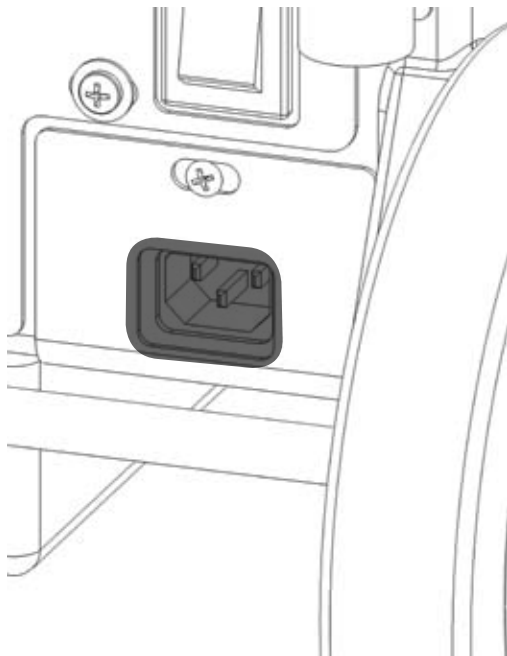

Insert charger power cord.

PUMP/OFF/CHARGE

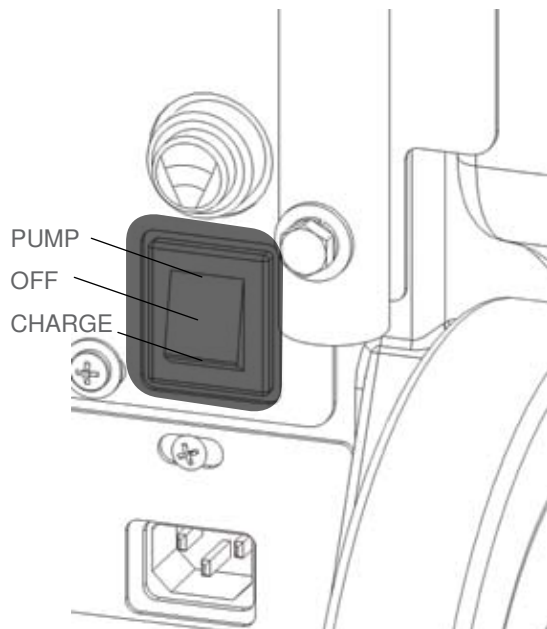

SWITCH POSITION
 Pump- To spray/operation.
 Off- To store.
 Charge- To charge.

NOTICE
 Always store in OFF position. **NEVER** in PUMP or CHARGE position.

BATTERY LEVEL MONITOR

NOTICE

Please allow initial time delay before reading Battery Level Monitor.

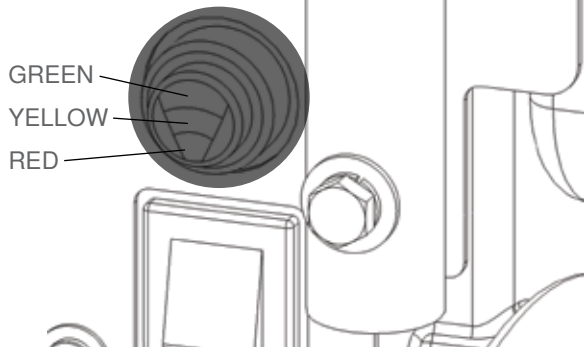

Green Light- Fully Charged.
Yellow Light- Charge battery.
Red Light- Do not run, may damage battery.

FAUCET FILL

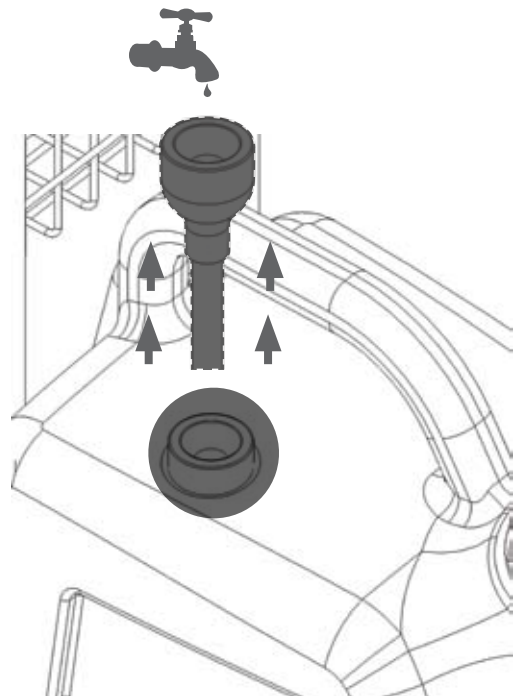

Extend Hose.
Attach to faucet.
Fill tank.
Return hose to holder.

RELEASE LATCH

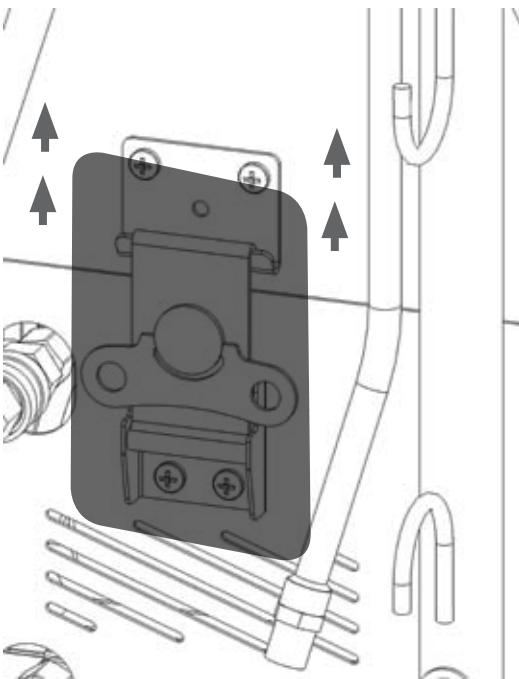

Detach: Flip-up latch.
Twist counter clockwise
for release.

Attach: Place latch.
Twist clockwise
Press latch to secure.

SOLUTION IN/OUT

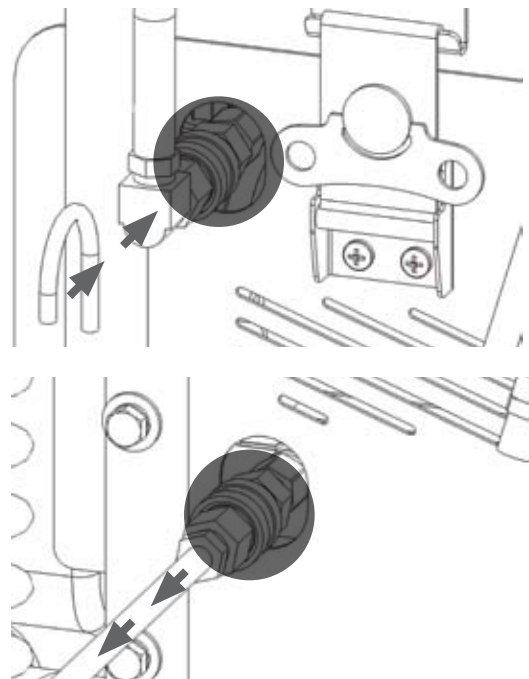

Solution In: From tank to pump. Connect male quick disconnect to female Q.D.

Solution Out: From pump to high pressure spray gun. Connect male Q.D. to female Q.D.

Dear Customer:

Congratulations on the purchase of your new 6002 Big Boss. As you are already aware, the scene of the equipment world is becoming more high tech, and we at Mytee Products Inc. strive to keep you on the cutting edge with superior quality and technology.

Keep in mind that your 6002 Big Boss is a machine, so neglect or abuse will cause unnecessary damage and void the warranty. However with simple maintenance your 6002 will give you quality performance for many years to come.

If warranty questions arise, please consult your user manual or get in touch with your distributor. If you have questions about maintenance, replacing parts or ordering parts, please call an authorized Mytee Products Inc. Service Center. To see an updated list, visit our website at www.mytee.com

Before you begin cleaning, please read your manual thoroughly.

Sincerely,
Mytee Customer Care Dept.

Grounding Instructions (for recharging battery)

This machine must be grounded when being recharged. If it should malfunction or breakdown, grounding provides a path of least resistance for electrical shock. This machine is equipped with a cord having an equipment-grounding conductor and grounding plug. The plug must be plugged into an appropriate outlet that is properly installed in accordance with all local code and ordinances. Do not remove ground pin; if missing, replace plug before use.



DANGER

Improper connection of the equipment-grounding conductor can result in a risk of electric shock. Check with a qualified electrician or service person if you are in doubt as to whether the outlet is properly grounded. Do not modify the plug provided with the machine. If it will not fit the outlet, have a proper outlet installed by a qualified electrician.

This appliance is for use on a nominal 120-volt circuit, and has a grounding plug that looks like the plug illustrated in Figure 1 below. A temporary adapter illustrated in Figures 2 and 3 may be used to connect this plug to a 2-pole receptacle as shown in Figure 2 if a properly grounded outlet is not available. The temporary adapter should be used only until a properly grounded outlet (Figure 1) can be installed by a qualified electrician. The green colored rigid ear, tab or the like extending from the adapter must be connected to a permanent ground such as a properly grounded outlet box cover. Whenever the adapter is used, it must be held in place by a metal screw. Grounding adapters are not approved for use in Canada.

Replace the plug if the grounding pin is damaged or broken.

The Green (or GreenYellow) wire in the cord is the grounding wire. When replacing a plug, this wire must be attached to the grounding pin only.

Extension cords connected to this machine should be 12 gauge, three-wire cords with three-prong plugs and outlets. DO NOT use extension cords more than 50 feet (15 m) long.

Please Note for America use only

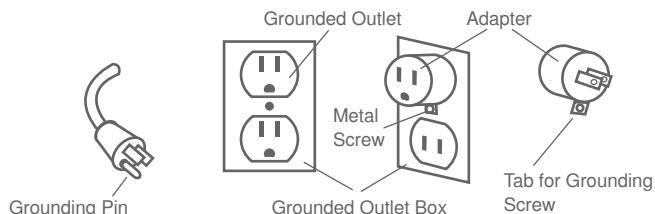

Figure 1

Figure 2

Figure 3

Parts and Service

Repairs, when required, should be performed by Mytee service personnel or Mytee authorized Service Center using Mytee original replacement parts and accessories. Call Mytee for repair parts or service. Please specify the Model and Serial Number when discussing your machine.

Name Plate

The Model and Serial Number of your machine are shown on the Nameplate on the back panel of the machine. This information is needed when ordering repair parts

for the machine. Use the space provided on the front cover to note the Model and Serial Number of your machine for future reference.

Unpacking the Machine

When the machine is delivered, carefully inspect the shipping carton and the machine for damage. If damage is evident, save the shipping carton so that it can be inspected by the carrier that delivered it. Contact the carrier immediately to file a freight damage claim.

Caution and Warnings

Symbols

Mytee uses the symbols below to signal potentially dangerous conditions. Always read this information carefully and take the necessary steps to protect personnel and property.



DANGER

Is used to warn of immediate hazards that will cause severe personal injury or death.



WARNING

Is used to call attention to a situation that could cause severe personal injury.



CAUTION

Is used to call attention to a situation that could cause minor personal injury or damage to the machine or other property. When using an electrical appliance, basic precautions should always be followed, including the following: Read all instructions before using this machine. This product is intended for commercial use only.



WARNING

To reduce the risk of fire, electrical shock, or injury:

1. Read all instructions before using equipment.
2. Use only as described in this manual. Use only manufacturer's recommended attachments.
3. Always unplug power cord from electrical outlet before attempting any adjustments or repairs.
4. Do not unplug by pulling on cord. To unplug, grasp the plug, not the cord.
5. Do not pull or carry by cord. Do not close a door on cord or pull cord around sharp edges or corners.
6. Do not run appliance over cord. Keep cord away from heated surfaces.
7. Do not use with damaged cord or plug. If cord is damaged, repair immediately.
8. Do not use outdoors or on wet surfaces and or standing water.
9. Always unplug or disconnect the appliance from power supply when not in use.
10. Do not allow to be used as a toy. Close attention is necessary when used by or near children.
11. Do not use in areas where flammable or combustible material may be present.
12. Do not leave the unit exposed to harsh weather elements. Temperatures below freezing may damage components and void warranty.
13. Use only the appropriate handles to move and lift unit. Do not use any other parts of this machine for this purpose.
14. Keep hair, loose clothing, fingers, and all parts of the body away from all openings and moving parts.
15. Use extra care when cleaning on stairs.
16. To reduce the risk of fire or electric shock, do not use this machine with a solid-state speed control device.
17. The voltage and frequency indicated on the name plate must correspond to the wall receptacle supply voltage.
18. When cleaning and servicing the machine, local or national regulations may apply to the safe disposal of liquids which may contain: chemicals, grease, oil, acid, alkalines, or other dangerous liquids.

Filling the Solution Tank

1. Fill the solution tank with 5 gallons of cleaning solution.
2. Do not fill up the solution tank completely: 1" should be left free at the top.
3. Typically, the solution should be a mixture of water and a cleaning chemical appropriate for the type of job.
4. Always follow the dilution instructions on the chemical container label.
5. The temperature of the cleaning solution must not exceed 70°C/160°F.



CAUTION

Use only non-flammable liquid in this machine.

After Use

1. Turn master switch OFF.

2. Empty solution tank and rinse it with clean water.
3. Inspect hoses and replace if damaged.
4. Inspect solution filter. Clean or replace if damaged.
5. Store the machine in a clean, dry place.

Charging

Flip switch to **CHARGE** and plug in to a 15 volt outlet.

Maintenance Schedule

Maintenance item	Daily	Once a week
Clean and inspect Tanks	x	
Clean and inspect Hoses	x	
Check filters	x	
Check power supply cable	x	
Check spray nozzles		x

Replacement

B301 Lance
 B258A Jets
 5033 Tether Cap
 H688 Push Handle
 C391 Pump
 B302 Jet Housing
 H540 Gun
 AH107 Coil Hose
 E385 Battery
 E386 Charger
 E516 Switch
 B259 Quick Disconnect
 B259A Quick Disconnect
 B260 Quick Disconnect
 B260A Quick Disconnect

Trouble Shooting

There is no power. Weak pressure.

1. Battery needs to be charged.
2. Obstruction or blockage in the solution line.
3. Check jets and filters for debris.
4. Bad switch.

Accessories

P532 Sidekick

Warranty

MYTEE LIFETIME LIMITED WARRANTY POLICY

Mytee Products, Inc. endeavors to provide high quality products and product support to its customers and therefore backs up all of its new products purchased from Mytee Products Inc. ("Mytee") or any authorized Mytee distributor/service center with this lifetime limited warranty. This limited warranty begins on the date of the customer's purchase and is valid and available to the original purchaser with proof of purchase, and is not transferable. Mytee's products are for commercial use only and are not intended for personal, family or household uses.

HOUSING LIMITED LIFETIME WARRANTY: Mytee warrants for life that its rotationally-molded housings will be free from manufacturing defects. This warranty covers the cost of replacement or repair only and does not cover shipping or labor costs.

WEAR PARTS 90-DAY LIMITED WARRANTY: Mytee will replace all wear parts for 90 days from the date of original purchase. "Wear parts" are items which wear out as a result of usage or the passage of time and are consumed despite attempts to maintain them, such as gaskets, wheels, brass, cords, wires, electrical terminals, hoses, switches, thermostats, plastisol parts, filters, bearings, brushes, solenoids, o-rings, bulbs, heating elements, castors, or other parts deemed wear items in Mytee's sole discretion. This warranty covers the cost of replacement only and does not cover shipping or labor costs.

PUMP, VACUUM MOTOR AND HEATER TWO-YEAR LIMITED WARRANTY: Mytee warrants that pumps, vacuum and floor machine motors, and heaters will be free from manufacturing defects, defects in workmanship, and defects in material for two (2) years from the date of original purchase. This warranty does not apply and is void if the pump, vacuum motor, or heater has worn brush motors, water damage, chemical build-up, chemical damage, or evidence of abuse, neglect or tampering. This warranty covers the cost of replacement or repair only and does not cover shipping or labor costs.

HOWEVER, OTHER THAN SET FORTH HEREIN, MYTEE GIVES NO WARRANTY, EXPRESS OR IMPLIED, AS TO DESCRIPTION, QUALITY, MERCHANTABILITY, FITNESS FOR ANY PARTICULAR PURPOSE, PRODUCTIVENESS, INFRINGEMENT, OR OTHER MATTER, OF ANY GOODS WHICH MYTEE SHALL SUPPLY. THERE ARE NO WARRANTIES WHICH EXTEND BEYOND THE DESCRIPTION ON THE FACE HEREOF. MYTEE SHALL IN NO WAY BE RESPONSIBLE FOR THE PROPER USE AND APPLICATION OF THE GOODS. MYTEE NEITHER ASSUMES NOR AUTHORIZES ANY OTHER PERSON TO ASSUME FOR MYTEE ANY OTHER LIABILITY IN CONNECTION WITH THE SALE OF MYTEE'S GOODS. THIS LIMITED WARRANTY POLICY MAY BE CHANGED OR WITHDRAWN BY MYTEE AT ANY TIME WITHOUT NOTICE.

LIMITATION OF DAMAGES: THE REMEDY OF REPLACEMENT OR REPAIR OF ANY DEFECTIVE GOODS SHALL BE THE EXCLUSIVE REMEDY UNDER ANY WARRANTY MADE BY MYTEE, WHETHER EXPRESS OR IMPLIED. IN NO EVENT SHALL MYTEE BE LIABLE FOR ANY INCIDENTAL OR CONSEQUENTIAL DAMAGES, PROPERTY DAMAGES, OR PERSONAL INJURIES.

All limited warranties are void for, and Mytee does not warrant in any way, any product that evidences misapplication, improper installation, abuse, lack of maintenance, negligence in use or care, abnormal use, alteration of design, modification, use of incompatible or corrosive chemicals, use in a rental service, and/or servicing, installation of parts, or repairs by anyone other than Mytee or a Mytee authorized distributor or service center. Mytee may make changes in products it manufactures and markets at any time; these changes are made without obligation to change, retrofit, or upgrade any product previously sold or manufactured.

Mytee has no obligation to honor the limited warranties set forth herein unless the original purchaser, promptly upon discovering the warranty claim and prior to continuing to use the product, contacts Mytee or a Mytee authorized distributor or service center to describe the claim and to receive and follow instructions for documenting and resolving the claim. In addition, the purchaser must provide the product to which the claim applies to Mytee or a Mytee authorized distributor or service center for a thorough inspection. In addition, the purchaser must provide/return the product intact, unmodified, with all of its original parts.

If any provision or portion of this limited warranty policy is found to be unenforceable, then the remaining provisions and portions shall remain valid and enforceable. If any provision or portion of this limited warranty policy is found to be limited by law, then that provision or portion shall be construed to make it effective within the bounds of law. For example, if there are legal limitations on the duration of warranties, the warranties made herein shall be construed to have the minimum duration required by law, or, if there are legal limitations of exclusion of remedies, the exclusions made herein shall be construed to apply to the fullest extent possible without violating the law.

The validity, construction and performance of this warranty policy shall be governed by the laws of the State of California, without respect to conflicts of laws principles. The exclusive jurisdiction of any legal action arising from or related to this warranty policy shall be in the State of California and no legal action shall be commenced elsewhere.

Return Material Authorization Procedure

It is the responsibility of any Authorized Service Center (ASC) or Distributor with written authorization to ensure the Customers equipment is repaired as soon as possible. Only Mytee Products Inc. or it's authorized dealers with written authorization, service centers, and agents may make warranty repairs on these products. All others do so at their own risk and expense.

The Distributor must follow Mytee Products, Inc. standard RMA procedure:

1. When a repair falls within the Warranty time period for a piece of equipment, the Distributor will fill out a RMA/Warranty claim form. This form will act as a repair order to replace any defective parts.
2. All defective parts must be returned to Mytee Products, Inc. with the RMA/claim form for evaluation at the customer's expense. This shipping is non-refundable. All warranty claims are subject to an evaluation by Mytee Products, Inc. to determine if warranty will be approved. Any credit for repair and/or parts will only be issued upon evaluation and approval from Mytee Products, Inc.
3. When Warranty is approved, the Distributor's account will be credited for the replacement part(s). Mytee Products, Inc. will ship the warranted replacement part(s) to the Distributor prepaid. If Warranty is denied the Distributor's account will not be credited for any parts sent for this claim.

ITEM NO.	PART NO.	DESCRIPTION	QTY.
1	AH107	sol hose, black coil 15' 1/4 m x 1/4 m	1
2	B259A	qd. brass, 1/4" fgd x mpt	2
3	B260A	qd. brass, 1/4" mqd x fpt	2
4	B105	bushing, brass, 3/8"mpt x 1/4"	1
5	H540	gun, high pressure, [ball spray/ counter]	1
6	B301	lance, bent, [nipple] 1/4" mpt x 1/4" mpt	1
7	H688	handle, MLI w/basket	1
8	H230	screw, 10-32 x 1/2 phll pan	8
9	H201	bolt, 1/4-20 x 1/2" hex head, zinc	1
10	H486	latch, front breeze	1
11	H773	plate, cover, back, boss	1
12	H304	screw, #8 x 5/8 phll oval, s/s	4
13	H289	washer, #10 flat, s/s	1
14	B302	jet housing, 1/4" fpt w/ cap	1
15	B267	strainer, screen for 8006	1
16	B258A	T-jet 8006	1
17	H210	washer, 1/4" flat, s/s	8
18	H213	washer, 1/4" lock, s/s	4
19	H316	bolt, 1/4-20 x 1-1/2" hex head, s/s	2
20	H342	bolt, 1/4-20 x 1" hex head, s/s	2
21	B260	qd. brass, 1/4" mqd x fpt	1
22	H219	cap, axle, 1/2"	2
23	H239	wheel, 8"	2
24	B259	qd. brass, 1/4" fgd x mpt	1
25	C391	pump, 60psi, 12V, 1 GPM	1
26	B111	adapter, brass, extender, 1/4" mpt x 1/4" fpt, hex	2
27	B142A	coupling, brass, 1/4" fpt x 1/4" fpt	2
28	B652	elbow, brass, 90 deg, 3/8"mpt x 1/4"mpt	2
29	B103	elbow, brass, 90 deg, 1/4"mpt x 1/4" fpt	3
30	H203	bolt, 1/4-20 x 1-1/4" hex head	4
31	P545	chassis, big boss	1
32	G087	bumper w/ built in washer (rubber foot)	1
33	H228	axle, 1/2" x 13-1/2", MLI	1
34	E393	monitor, battery level	1
35	E516	switch, rocker, 3 position	1
36	H776	bracket, brace, battery, boss	1
37	H145	nut, wing, 10-32	2
38	E385	battery, 12V, 10AH, battery sprayer	1
39	E386	charger, 12V, w/cord battery sprayer	1
40	H772	cover, charger, boss	1
41	G033	cap, tethered, vented, 3.5"	1
42	H178	faucet fill	1
43	P544	sol tank, big boss	1
44	PH634	sol hose, 1/4" kurl 150psi	1
45	B109	adaptor, brass, 1/4" barb x 1/4" mpt	1
46	B306	filter, 3/8" strainer, barb	1

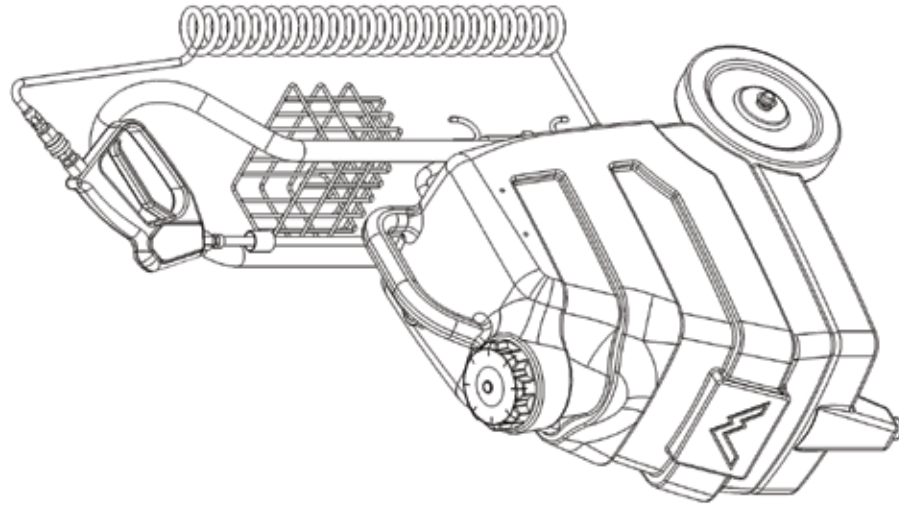

NAME	DATE	MYTEE PRODUCTS, INC.
Steven V. Labarero	1/22/09	DESIGN
CHECKED		TITLE
Big Boss		
SIZE	DWG. NO.	REV
C	6002	0D
SCALE: 1:4	1/2"=1'-0"	SHEET 1 OF 2

PROPERTY AND CONFIDENTIAL INFORMATION OF MYTEE PRODUCTS, INC. ANY REPRODUCTION OR TRANSMISSION OF THIS INFORMATION WITHOUT THE WRITTEN PERMISSION OF MYTEE PRODUCTS, INC. IS PROHIBITED.

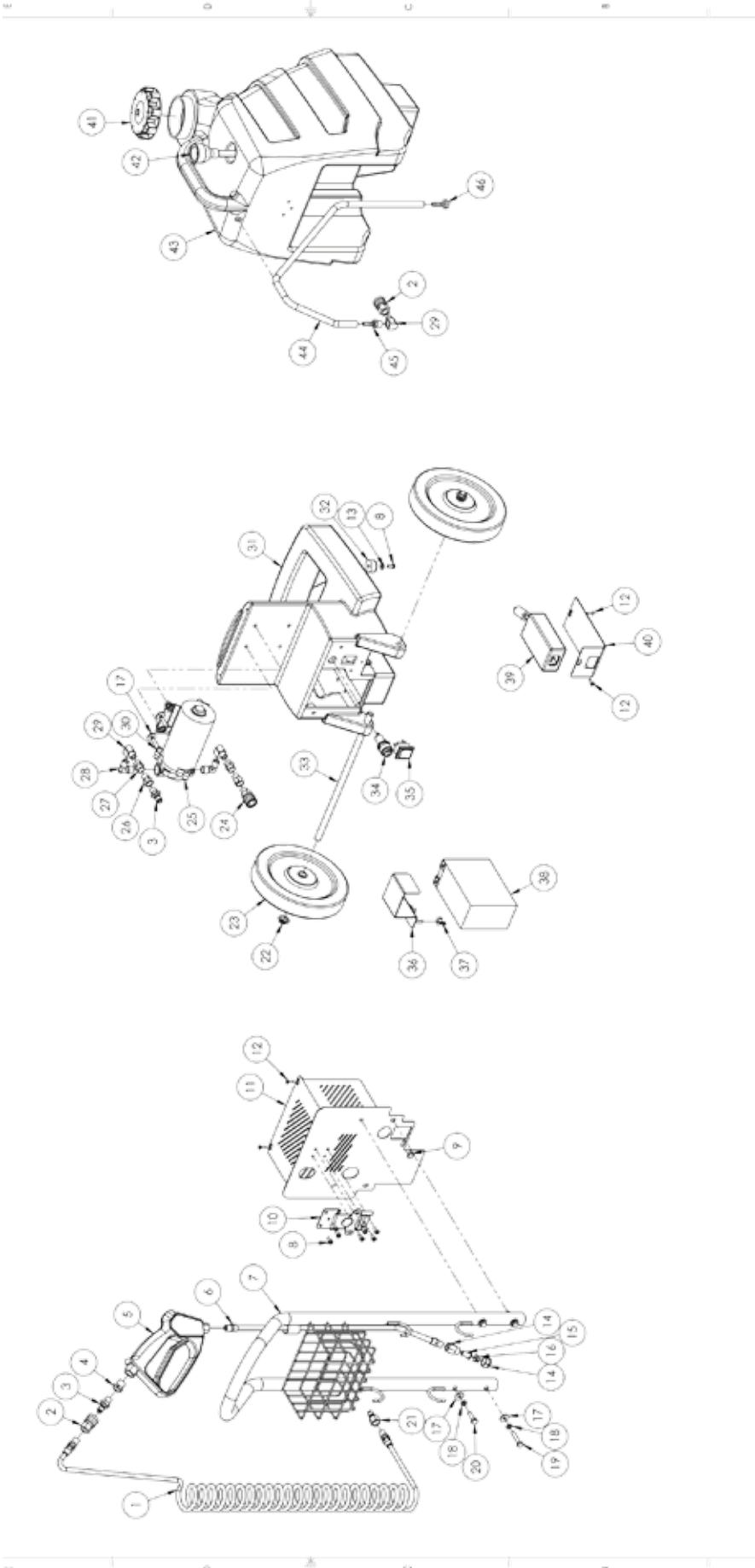

DATE:	REV:	SCALE:	SHEET:
1/1/2000	00	1/4"	2 OF 2
MYTEE PRODUCTS, INC.			
TEL: (800) 333-3333			
Big Boss			
REF. DWG. NO.	REV.		
C 6002	00		

IMPORTANT AND COMPULSORY:
 THIS DRAWING IS THE PROPERTY OF MYTEE PRODUCTS, INC. AND IS NOT TO BE REPRODUCED OR TRANSMITTED IN ANY FORM OR BY ANY MEANS, ELECTRONIC OR MECHANICAL, INCLUDING PHOTOCOPYING, RECORDING, OR BY ANY INFORMATION STORAGE AND RETRIEVAL SYSTEM.

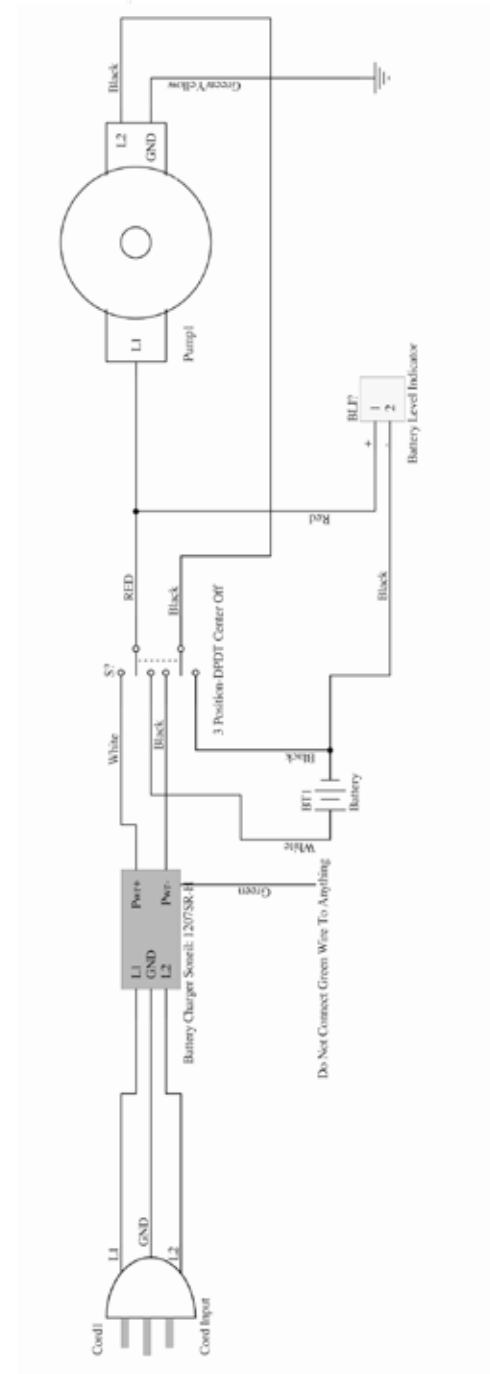

FRENTE

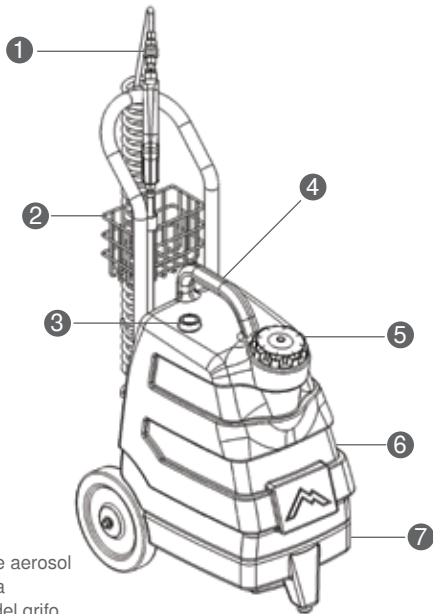

- 1. Arma de aerosol
- 2. Canasta
- 3. Llenar del grifo
- 4. Manija del tanque
- 5. Tapa de salida de humos
- 6. El tanque de 5 galones
- 7. Chasis

PARTE POSTERIOR

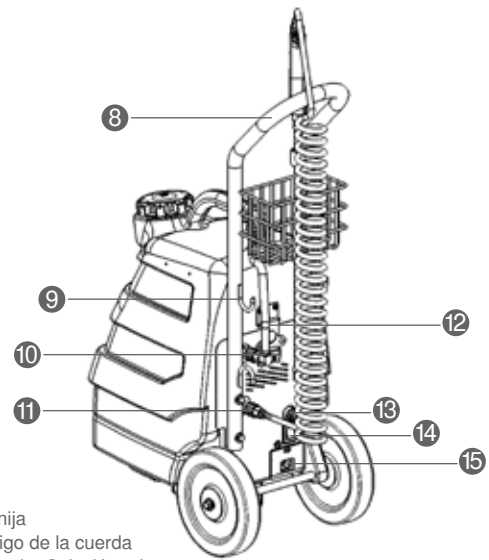

- 8. Manija
- 9. Abrigo de la cuerda
- 10. Bomba Solución adentro
- 11. Bomba Solución hacia fuera
- 12. Cierre de lanzamiento
- 13. Vigilar el nivel de la batería
- 14. Interruptor de encendido/apagado/carga
- 15. Puerto del cargador

PUERTO DE ENTRADA ELÉCTRICO (CARGADOR)

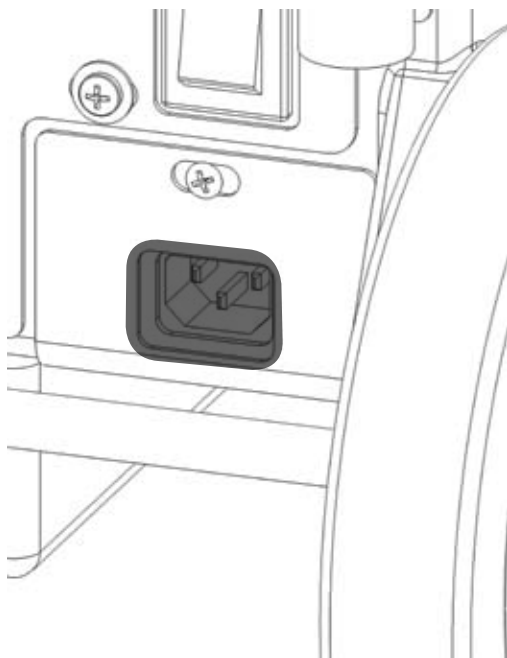

Inserte el cuerdo eléctrico del cargador.

BOMBA/APAGUE/DE LA CARGA

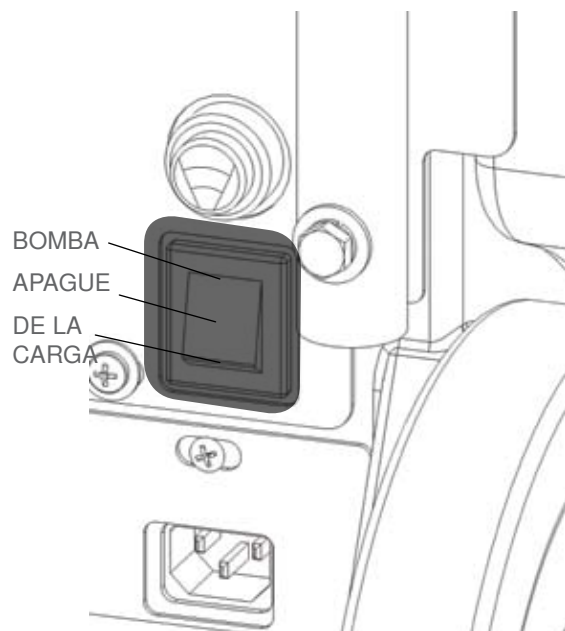

BOMBA
APAGUE
DE LA
CARGA

POSICIÓN DE INTERRUPTOR
Bomba -Parra aerosol/operación
Apague -Parra almacenar
De la carga -Parra carga

AVISO
Siempre almacén en la posición de reposo. **NUNCA** en la posición de la **BOMBA** o de la **CARGA**.

VIGILAR EL NIVEL DE LA BATERÍA

AVISO

Por favor permita tiempo inicial retraso antes de leer el nivel del batería vigilar.

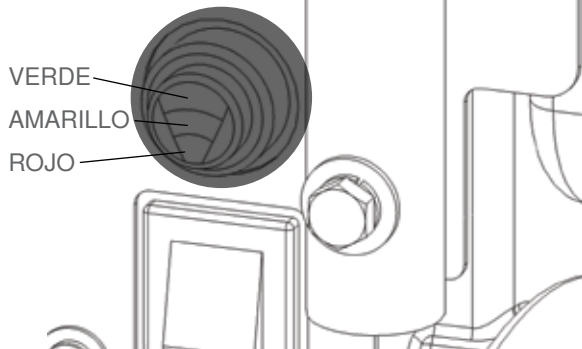

Luz Verde- Cargado completamente.
Luz Amarillo - Necesita cargar la batería .
Luz Rojo- No funcione, no usa la maquina, puede dañar la batería.

TERRAPLÉN DEL GRIFO

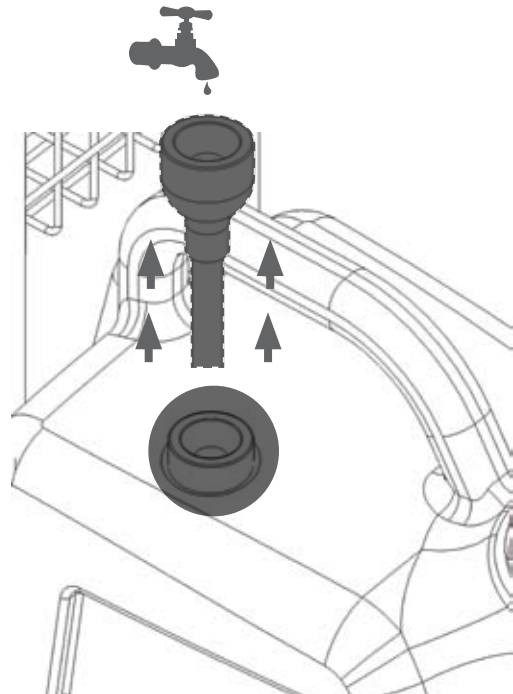

Ampliar la manguera.
Adjuntar al grifo.
Llene el tanque.
Volver la manguera al sostenedor.

CIERRE DE LANZAMIENTO

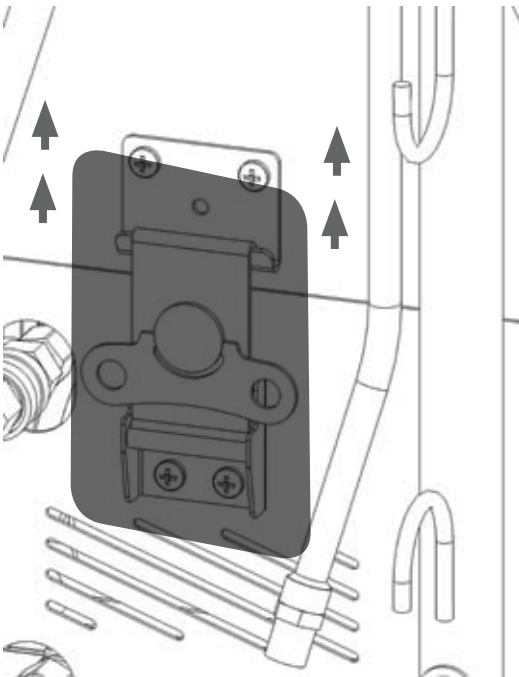

Separe: Tirón encima del cierre.
Giro en sentido antihorario.

Adjuntar: Coloque el cierre.
Torcedura a la derecha.
Presione el cierre para asegurar.

SOLUCIÓN ADENTRO/FUERA

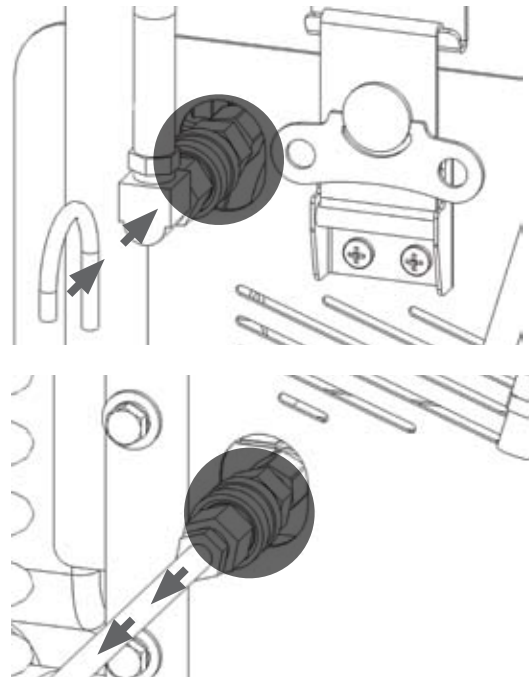

Solución adentro: Del tanque a la bomba. Conecta de desconexión rápida masculino con conecta D. R. mujer.
Solución hacia fuera: De la bomba al arma de aerosol de alta presión. Conecta el desconexión rapida masculino a el D. R. mujer.

Estimado Cliente:

Felicitación por la compra de su nueva 6002 Big Boss, como usted ya es consciente, la escena del mundo de detalle está llegando a ser más de alta tecnología. Es por eso que nosotros en Mytee Products Inc. Nos esforzamos en darles la superior calidad y tecnología.

Tenga en mente que su 6002 Big Boss es una máquina. Por lo tanto si se descuida o abusa, puede causar daños innecesarios y anular la garantía del producto. Sin embargo con un mantenimiento simple este producto dará un funcionamiento de calidad por mucho tiempo.

Si tiene alguna pregunta sobre la garantía, por favor consulte el manual, o pongase en contacto con su distribuidor. Si usted tiene preguntas sobre el mantenimiento, sustituyendo o pidiendo piezas, favor de llamar a un centro de servicio autorizado por Mytee Products Inc. Para ver una lista actualizada, visite nuestro sitio de internet en www.mytee.com calidad y tecnología.

Antes de comenzar a usar este producto, por favor lea el manual a fondo.

Sinceramente, Departamento de Servicio al Cliente;

Instrucciones de la Tierra (Para la carga de la batería)

Esta máquina debe ser conectada a tierra cuando está cargando la batería. Si funciona incorrectamente o avería, cuando la conecta a tierra proporciona una trayectoria de menos resistencia para el choque eléctrico. Esta máquina está equipada con un cordón que va conectado a la tierra del enchufe. Debe asegurarse que el enchufe esté correctamente instalado con el código local y ordenanzas. Si falta la toma de tierra el enchufe debe ser cambiado antes de poner a cargar la batería.



PELIGRO!

Un conexión incorrecta del conductor equipo que pone a tierra puede resultar en descarga eléctrica. Compruebe con un electricista o una persona calificada del servicio si usted es en duda si el enchufe está puesto a tierra correctamente. No modifique el enchufe proporcionado la máquina. Si no cabe el enchufe, haga que un enchufe apropiado sea instalado por un electricista calificado.

Esta máquina es para el uso en un nominal circuito de 120 voltios, y tiene un enchufe que pone a tierra que parece el enchufe ilustrado en el cuadro 1 abajo. Un adaptador temporal ilustrado en figuras 2 y 3 podrían usar para conectar este enchufe con un receptáculo de 2 postes como demostrado en el cuadro 2 si un enchufe correctamente puesto a tierra no está disponible. El temporal el adaptador se debe utilizar solamente hasta que un enchufe correctamente puesto a tierra (el cuadro 1) se puede instalar por un electricista calificado. El oído rígido coloreado verde, lengüeta o similares el extender del adaptador se debe conectar con una tierra permanente como una cubierta de caja correctamente puesta a tierra de enchufe. Siempre que se utilice el adaptador, debe ser sostenido en el lugar por un tornillo de metal. Poniendo a tierra los adaptadores no sea aprobado para el uso en Canadá.

Substituya el enchufe si se daña o está rota la toma de tierra.

El alambre verde (o Verde Amarillo) en la cuerda es el alambre que pone a tierra. Cuando estas substituyendo un enchufe, este alambre se debe atar a la toma de tierra solamente.

Las cuerdas de extensión conectadas con esta máquina deben ser el calibre 12, cuerdas trifilares con los enchufes del tres-diente y enchufes. No utilice las cuerdas de extensión más de 50 pies (15 m) de largo.

Favor de notar es para el uso de América solamente

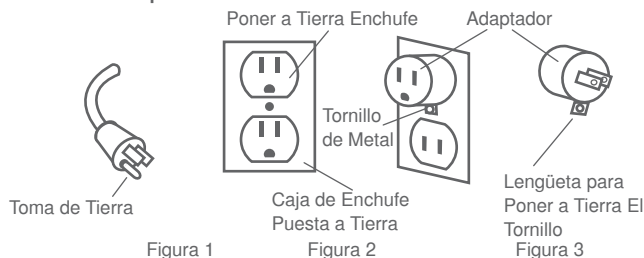

Partes y Servicio

Para reparaciones, cuando se requieran, solamente deben de ser realizadas por el personal de servicio de Mytee o un centro autorizado por Mytee, solo se deben de usar partes y accesorios originales de recambio de Mytee. Para ordenar piezas o para servicio de reparación llamar a Mytee. Por favor especifique el modelo y número

de serie al discutir su producto con un representante de Mytee Products Inc.

Placa Conocida

El modelo y el número de serie de su máquina se muestran en la placa de identificación en el panel trasero de la máquina. Esta información es necesaria cuando pida las partes de reparación para la máquina. Utilice el espacio proporcionado en la portada para observar el modelo y el número de serie de su máquina para la referencia futura.

Desempaque del Producto

Cuando el producto le sea, entregado, examine cuidadosamente el cartón del envío y unidad por el algún dano. Si el dano es evidente, guardar el cartón del envío, para que pueda ser examinado por el portador de envíos. Favor de entrar en contacto con el portador inmediatamente para archivar una demanda de dano del producto.

Precaución y Advertencias

Símbolos

Mytee usa estos símbolos de abajo, para señalar las condiciones potenciales peligrosas. Siempre lea esta información cuidadosamente para tomar las precauciones necesarias para proteger al personal y propiedad.



PELIGRO!

Esta usada para avisarle de los peligros inmediatos que causarán daños corporales o muerte severos.



ATENCIÓN!

Esta usada para llamar la atención a una situación que podría causar daños corporales severos.



PRECAUCIÓN!

Esta usada para llamar la atención a una situación que podría causar daños personales menor o daño a la máquina o a la otra propiedad. Cuando usa una aplicación eléctrica, las precauciones básicas se deben seguir siempre, incluyendo el siguiente: Lea todas las instrucciones antes de usar esta máquina. Este producto se piensa para el uso comercial solamente.



ATENCIÓN!

Para reducir el riesgo de fuego, de choque eléctrico, o de lesión:

1. Lea todas las instrucciones antes de usar el equipo.
2. Utilice solamente según lo descrito en este manual. Utilice solamente los accesorios recomendados del fabricante.
3. Desenchufe siempre el cuadro eléctrico del enchufe electrical antes de intentar cualesquiera ajustes o reparaciones.
4. No desenchufe tirando en la cuerda. Para desenchufar, agarre el enchufe, no la cuerda.
5. No tire ni lleve la máquina por la cuerda. No cierre una puerta en la cuerda ni tire la cuerda alrededor de los filos o de las esquinas.
6. No correr la máquina sobre la cuerda. Guarde la cuerda lejos de superficies calientes.
7. No utilice con la cuerda o el enchufe dañada. Si se daña la cuerda, repare inmediatamente.
8. No utilice al aire libre o en superficies mojadas y o agua derecha.
9. Desenchufe o desconecte siempre la máquina de fuente de electricidad cuando es parado.
10. No permita ser utilizado como juguete. La atención cercana es necesaria cuando está utilizada cerca de los niños.
11. No utilice en las áreas donde el material inflamable o combustible están presente.
12. No deje la máquina expuesta a los elementos ásperos del tiempo. Las temperaturas de bajo cero pueden dañar componentes y la garantía vacía.
13. Utilice solamente las manijas apropiadas para mover y para levantar la máquina. No utilice ninguna otra parte de esta máquina con este fin.
14. Guarde el pelo, la ropa floja, los dedos, y a todas las partes del cuerpo lejos de todos aberturas y partes que mueven.
15. Utilice cuidado adicional cuando limpie las escleras.
16. Para reducir el riesgo de fuego o de descarga eléctrica, no utilice esta máquina con un dispositivo de control de estado sólido de la velocidad.
17. El voltaje y la frecuencia indicados en la necesidad de la placa conocida corresponden al voltaje de fuente del receptacle de la pared.
18. Cuando esta limpiando y el mantenimiento de las regulaciones de la máquina, locales o nacionales pueden aplicarse a la disposición segura de los líquidos que pueden contener: productos químicos, grasa, aceite, ácido, alcalines, u otros líquidos peligrosos.

Relleno del Tanque de Solución

1. Llene el tanque de solución de 5 galones de la solución de la limpieza. 2. No llene el tanque de solución totalmente: 1" se debe dejar libre en la tapa. 3. La solución debe ser una mezcla de agua y químico apropiado para el tipo de trabajo. 4. Siga siempre las instrucciones de la dilución en la etiqueta química del envase. 5. La temperatura de la solución de la limpieza no debe exceder 70°C/160°F.



PRECAUCIÓN!

Utilice solamente usas líquidos inflamables en la máquina.

Uso Posterior

1. Apague el interruptor principal. 2. Vacíe el tanque de solución y limpie con agua limpia. 3. Examine las mangueras y sustitúyelas si están dañadas. 4. Examine el filtro de la solución. Limpie o sustituya si está dañado. 5. Guarda la máquina en un lugar limpio y seco.

Carga

Mueva de un tirón el interruptor PARA CARGAR y conecte a un enchufe de 15 amperios.

Horario de Mantenimiento

Artículo del mantenimiento	Diario	Una vez por semana
Limpie y examine los tanques	x	
Limpie y examine las mangueras	x	
Compruebe los filtros	x	
Compruebe las cuerdas de fuente de electricidad	x	
Compruebe los nozles del aerosol		x

Reemplazo

B301 Lanza, B258A Jets, 5033 Casquillo, H688 Correas Manija del empuje, C391 Bomba, B302 Cubierta del jet, H540 Pistola, AH107 Manguera de la bobina, E385 Batería, E386 Cargador, E516 Interruptor, B259 de desconexión rápida, B259A de desconexión rápida, B260 de desconexión rápida, B260A de desconexión rápida.

Localización de Averías

No hay energía. Presión débil. 1. La batería necesita ser cargada. 2. Obstrucción en la línea de solución. 3. Compruebe los jets y los filtros para saber si hay ruina. 4. Malo interruptor.

Accesorios

P532 Sidekick

Garantía

POLÍTICA DE LA GARANTÍA LIMITADA DEL CURSO DE LA VIDA DE MYTEE
Mytee Products, Inc. se esfuerza para proporcionar productos de la alta calidad y la ayuda de producto a sus clientes y por lo tanto sostiene todos sus nuevos productos comprados de Mytee Products Inc. ("Mytee") o cualquier centro autorizado del distribuidor/de servicio de Mytee con esta garantía limitada del curso de la vida. Esta garantía limitada comienza en la fecha de la compra del cliente y está válida y disponible para el comprador original solamente con un comprobante de compra y no es transferible. Los productos de Mytee están para el uso comercial solamente y no se piensan para las aplicaciones personales, de la familia o del hogar.

LA GARANTÍA DE LIMITADA POR VIDA EL MOLDE DE PLASTICO: Autorizaciones de Mytee para la vida que sus cubiertas rotatorio-moldeadas estarán libres de defectos de producción. Esta garantía cubre el coste del reemplazo o de la reparación solamente y no cubre el envío o costes laborales.

LA 90 DIA GARANTÍA LIMITA DE LOS PARTES DESGASTE: Mytee substituirá todas las partes del desgaste por 90 días a partir de la fecha de la compra original. Las partes de desgaste" son los artículos que se usan como resultado de uso o del paso del tiempo y se consumen a pesar de tentativas de mantenerlas, tales como juntas, las ruedas, latón, cuerdas, alambres, terminales eléctricos, mangueras, interruptores, termóstatos, partes de plastisol, filtros, cojinetes, cepillos, solenoides, anillos o, bulbos, elementos de calefacción, echadores, o otras partes juzgadas use los artículos en la única discreción de Mytee. Esta garantía cubre el coste del reemplazo solamente y no cubre el envío o costes laborales.

EL DOS AÑO GARANTÍA LIMITADA DEL BOMBA, MOTOR DE VACÍO Y EL CALENTADOR: Las autorizaciones de Mytee que bombea, el vacío y el piso trabajan a máquina los motores y los calentadores estarán libres de defectos de producción, de defectos en la ejecución, y de defectos en el material por dos (2) años a partir de la fecha de la compra original. Esta garantía no se aplica y es vacía si la bomba, el motor de vacío, o el calentador ha usado los motores del cepillo, daño del agua, la

acumulación química, el daño químico, o la evidencia del abuso, de la negligencia o de tratar de forzar. Esta garantía cubre el coste del reemplazo o de la reparación solamente y no cubre el envío o costes laborales.

SIN EMBARGO, CON EXCEPCIÓN DE DISPUESTO ADJUNTO, MYTEE NO DA NINGUNA GARANTÍA, EXPRESO O HABER IMPLICADO, EN CUANTO A LA DESCRIPCIÓN, LA CALIDAD, EL COMERCIAL, LA APITUD PARA NINGUIN PROPÓSITO PARTICULAR, EL PRODUCTIVIDAD, LA INFRACCIÓN, O LA OTRA MATERIA, DE NINGUNAS MERCANCIAS QUE MYTEE SUMINISTRE. NO HAY GARANTÍAS QUE EXTIENDEN MÁS ALLÁ DE LA DESCRIPCIÓN EN LA CARA DE ESTO. MYTEE SERÁ DE NINGUNA MANERA RESPONSABLE DEL USO Y DEL USO APROPIADOS DE LAS MERCANCIAS. MYTEE NI ASUME NI AUTORIZA A CUALQUIER OTRA PERSONA A ASUMIR PARA MYTEE CUALQUIER OTRA RESPONSABILIDAD CON RESPECTO A LA VENTA DE LAS MERCANCIAS DE MYTEE. ESTA GARANTÍA LIMITADA SE PUEDE CAMBIAR O RETIRAR POR MYTEE EN CUALQUIER MOMENTO SIN EL AVISO.

LIMITACIÓN DE DAÑOS: EL REMEDIO DEL REEMPLAZO O LA REPARACIÓN DE CUALQUIER MERCANCIAS DEFECTIVO SERÁ EL REMEDIO EXCLUSIVO BAJO CUALQUIER GARANTÍA HECHA POR MYTEE, ES EXPRESO O IMPLICADA. NUNCA MYTEE SERÁ OBLIGADO PARA CUALESQUIERA DAÑOS CONSECUENTES, DAÑOS MATERIALES, O DAÑO CORPORAL.

Todas las garantías limitadas son vacías para y Mytee no autoriza de ninguna manera, de ningún producto que evidencie la mala aplicación, la instalación incorrecta, el abuso, la carencia del mantenimiento, la negligencia funcionando o el cuidado, uso anormal, alteración del diseño, modificación, uso de los productos químicos incompatibles o corrosivos, uso en un servicio de alquiler, y/o el mantenimiento, de la instalación las partes, o de reparaciones por cualquier persona con excepción de Mytee o de un centro autorizado del distribuidor de Mytee o de servicio. Mytee puede realizar cambios en productos que fabrica y que pone en cualquier momento; estos cambios se realizan no obligatorios para cambiar, para adaptar, o para aumentar cualquier producto vendido o manufacturado previamente.

Mytee no tiene ninguna obligación de honrar las garantías limitadas dispuestas adjunto a menos que el comprador original, puntualmente sobre el descubrimiento de la demanda de la garantía y antes de la continuación utilizar el producto, contactos Mytee o un distribuidor o un centro de servicio autorizado de Mytee para describir la demanda y para recibir y para seguir las instrucciones para documentar y resolver la demanda. Además, el comprador debe proporcionar el producto a cual la demanda se aplica a Mytee o a un centro autorizado Mytee del distribuidor o de servicio para una inspección cuidadosa. Además, el comprador debe proporcionar/ regresar de los productos intactos, sin modificaciones, con todas sus partes originales. Si se encuentra alguna disposición o porción de esta garantía limitada de ser sin ejecutorio, después las provisiones y las porciones restantes seguirán siendo válidas y ejecutorias. Si se encuentra alguna disposición o porción de esta política de la garantía limitada de ser limitado por la ley, después esa disposición o porción será interpretada para hacerla eficaz dentro de límites de la ley. Por ejemplo, si hay limitaciones legales en la duración de garantías, las garantías hechas adjunto serán interpretadas para tener la duración mínima requerida por la ley, o, si hay limitaciones legales de la exclusión de remedios, las exclusiones hechas adjunto serán interpretadas para aplicarse en la mayor medida posible sin la violación de la ley. La validez, la construcción y el funcionamiento de esta política de la garantía serán gobernados por las leyes del estado de California, sin respecto a los conflictos de los principios de las leyes. La jurisdicción exclusiva de cualquier demanda legal que se presenta de o relacionado con esta garantía estará en el estado de California y no se comenzará ninguna demanda legal a otra parte.

Procedimiento de la Autorización de Material de Vuelta

Es la responsabilidad de cualquier centro de servicio autorizado (ASC) o del distribuidor con se repara la autorización escrita de asegurar a los clientes el equipo tan pronto como posible. Solamente Mytee Products Inc. o él ha autorizado a los distribuidores autorizados con la autorización escrita, centros de servicio, y los agentes pueden reparar la garantía en estos productos. Todos los otros hacen tan en su propio riesgo y costo.

El distribuidor debe seguir procedimiento estándar de Mytee Products, Inc. RMA:

1. Cuando una reparación baja dentro del plazo de la garantía para un pedazo de equipo, el distribuidor rellenará un impreso de demanda de RMA/Warranty. Esta forma actuará como orden de la reparación para substituir cualquier parte defectuosa.
2. Todas las partes defectuosas se deben volver a Mytee Products, Inc. con la forma de RMA/claim para la evaluación en el costo del cliente. No puede recombiad este envío. Todas las demandas de la garantía están conforme a una evaluación por Mytee Products, Inc. para determinar si la garantía es aprobada. Cualquier crédito para la reparación y/o los partes será publicado solamente sobre la evaluación y la aprobación de Mytee Products, Inc.
3. Cuando la garantía es aprobada, la cuenta del distribuidor será acreditada para los partes de recambio. Mytee Products, Inc. enviará los partes de recambio autorizadas al distribuidor pagado por adelantado. Si se niega la garantía la cuenta del distribuidor no será acreditada para ninguna parte enviada para esta demanda.

NO. ARTICULO	NO. PARTE	DESCRIPCION	CANTIDAD
1	AH107	manguera, presion, negra 15' 1/4m x 1/4m	1
2	B259A	conector rapido, cobre, 1/4 fpt x mpt	2
3	B260A	conector rapido, cobre, 1/4 hembra	2
4	B105	adaptador, cobre, 3/8" mpt x 1/4"	1
5	H540	pistola, alta presion, (batt spray/counter)	1
6	H171	barra, angulada 1/4 mpt x 1/4" mpt	1
7	H688	agarradera, MLJ con/canasta	1
8	H230	ornillo, 10-32 x 1/2, cruz	8
9	H201	ornillo, 1/4 - 20 x 1/2" cabeza hex, zinc	1
10	H486	trancadera, maiposa, front breeze	1
11	H773	placa, cobertura, trasera (boss)	1
12	H304	ornillo, #6 x 5/8 cruz, s/s	4
13	H289	rondana, #10 plana, s/s	1
14	B302	base, sprayador 1/4 fpt c/tacon	1
15	B267	colador, malla para 8006	1
16	B259A	sprayador 8006	1
17	H210	rondana, 1/4" plang, s/s	8
18	H213	rondana, 1/4" candelado, s/s	4
19	H316	tuerca, 1/4 - 20 x 1 - 1/2, cabeza hex, s/s	2
20	H942	tuerca, 1/4 - 20 x 1" hex, s/s	2
21	B260	conector rapido, cobre, 1/4" macho	1
22	H219	tapon, eje, 1/2"	2
23	H239	llanta, 8"	2
24	C-391	pompa, 60 psi, 12V, 1 GPM	1
25	B259	conector rapido, cobre, 1/4", hembra	1
26	B111	adaptador, cobre, 1/4" mpt x 1/4" fpt, hex	2
27	B142A	coople, cobre, 1/4" fpt x 1/4" fpt	2
28	B652	codo, cobre, 90 grados, 3/8" mpt x 1/4" mpt	2
29	B103	codo, cobre, 90 grados, 1/4" mpt x 1/4" fpt	3
30	H203	ornillo, 1/4 - 20 x 1/4" cabeza hex	4
31	P545	chasis, big boss	1
32	G067	patas de goma, con rondana	1
33	H228	eje, 1/2" x 13 - 1/2", MLJ	1
34	E393	indicador, nivel de agua	1
35	E516	interruptor, 3 posiciones	1
36	H776	brazadera, bateria, boss	1
37	H145	tuerca, ala, 10 - 32	2
38	E385	bateria, 12V, 10AH, battery sprayer	1
39	E386	cargador, 12V, cable, battery sprayer	1
40	H772	tapadera, cargador, boss	1
41	G033	tapa, rosca, ventilada, 3.5"	1
42	H178	embudo, solvente	1
43	P544	tanque de agua, big boss	1
44	PH634	manguera, presion, 150 psi	1
45	B109	adaptador, cobre, 1/4" barb x 1/4" mpt	1
46	B306	filtro, 3/8" retenedor, alambre	1

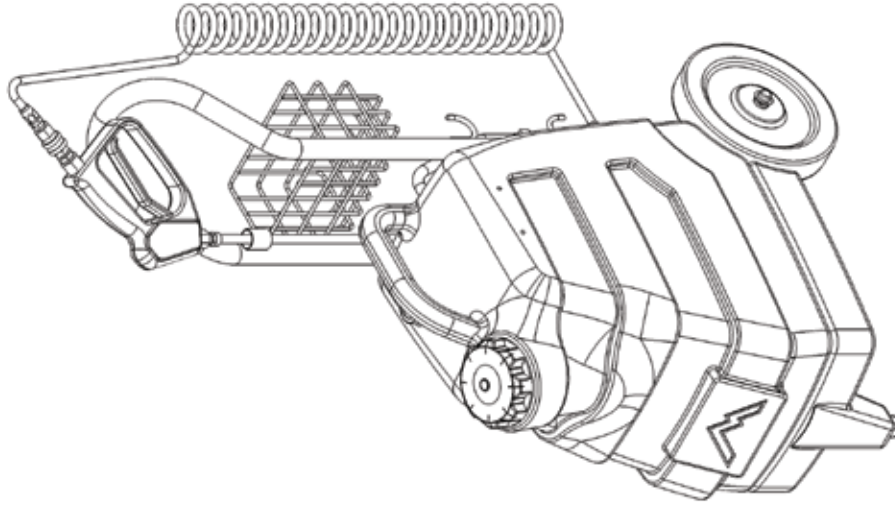

NAME V. Labarido	DATE 10/20/09	MYTEE PRODUCTS, INC. 18818111
CHANGES	TITLE	Big Boss
APPROVED FOR CONSTRUCTION BY THE PROJECT CONTRACTOR DATE: 10/20/09 BY: [Signature] PROJECT CONTRACTOR: [Signature]	SIZE DWG. NO. C 6002	REV OD
	SCALE: 1:4	SHEET 1 OF 2

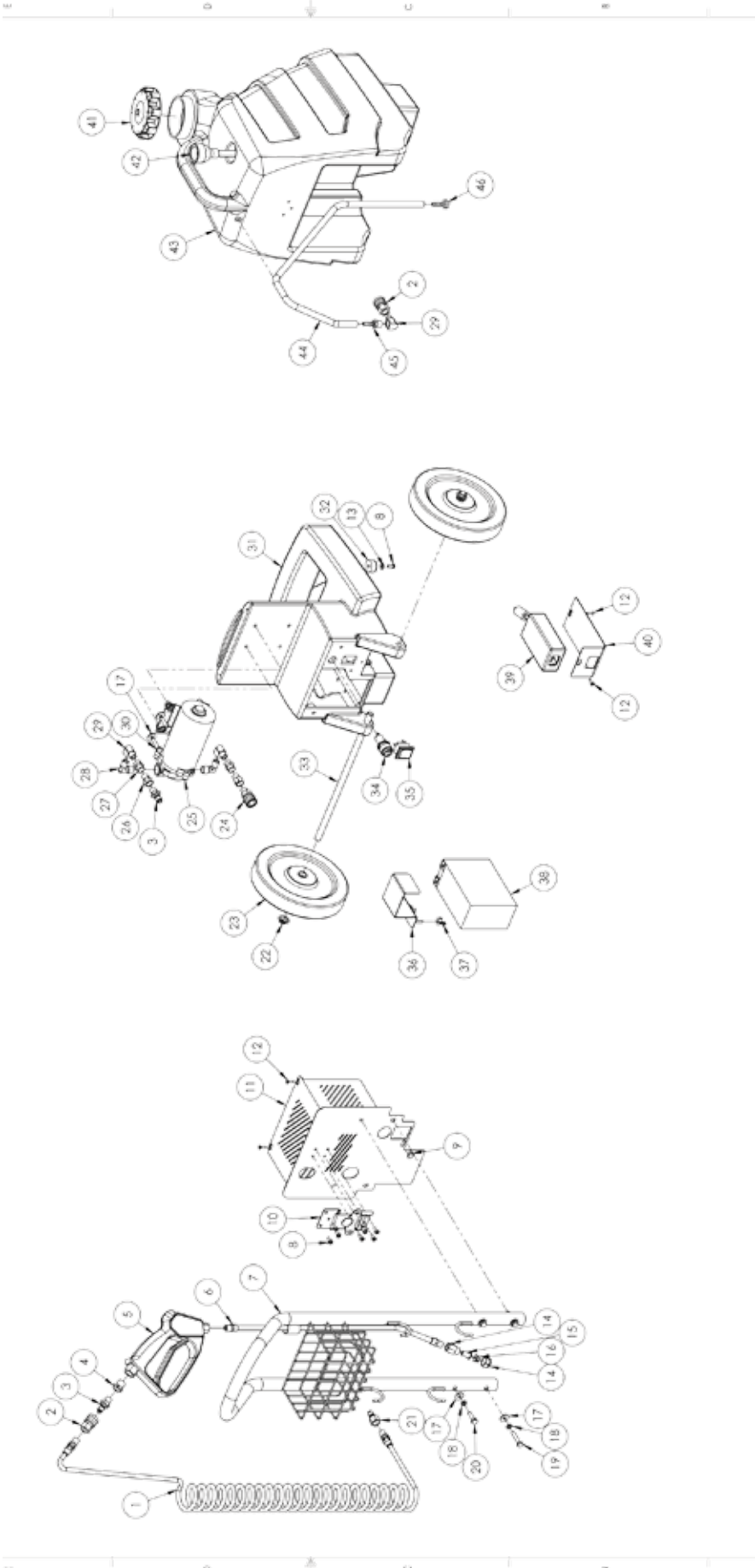

DATE:	REV:	SCALE:	SHEET:
1/1/2000	01	1/4"	2 OF 2
MYTEE PRODUCTS, INC.			
TEL: (800) 333-3333			
Big Boss			
REF. DWG. NO.	REV.		
C 6002	OD		

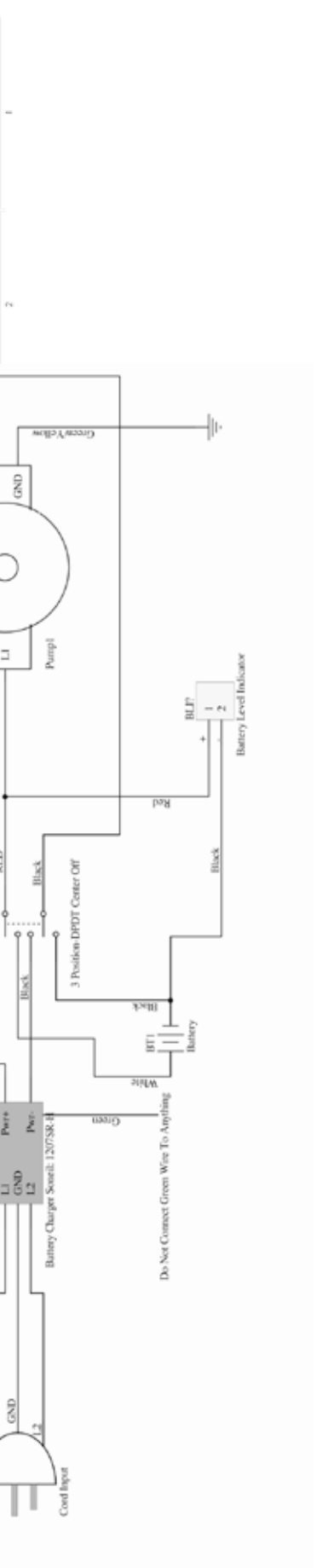



Mytee Products Inc.
13655 Stowe Dr.
Poway, Ca 92064

www.mytee.com
PH 858.679.1191
FX 858.679.7814

© 2009 Mytee Products Inc.
Printed in the U.S.A.